

TS 型

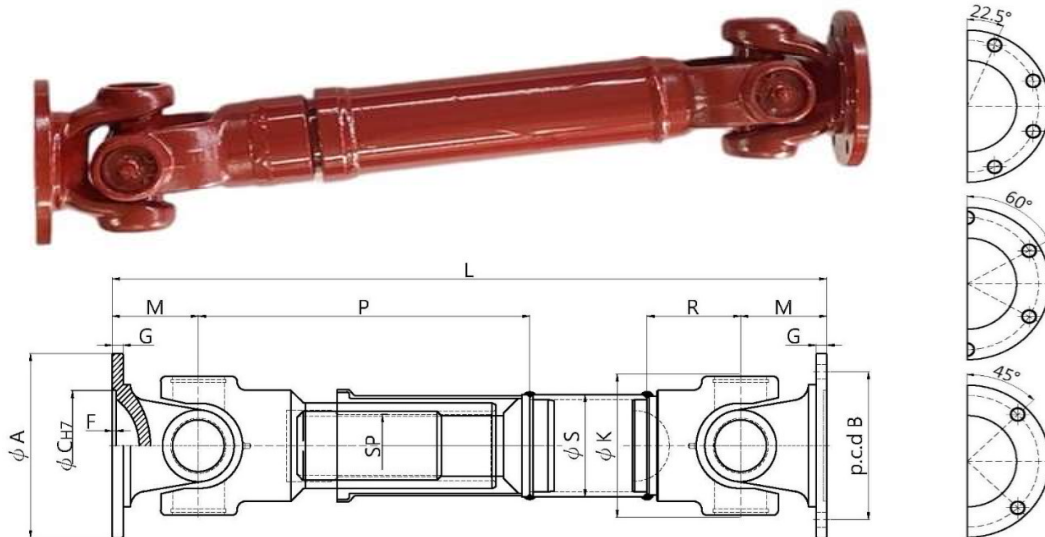

產品特性:

- 本體採用 S-45C 鍛造成型，CNC 精密加工，機器手臂全自動焊接，動平衡校正，金屬底漆塗裝。
- 十字軸承本體採用鎢鉛鋼鍛造成型，滲碳熱處理，韌性強，耐磨性佳。滾針採用軸承鋼。
- 長度、伸縮量可依客戶需求製造。
- 齒軸可增加尼龍塗附，大幅耐磨性，並且縮減齒軸間隙，能有效提升壽命並且降低異音。
- 全客製化製造，彈性大，維修方便，裝配簡單。
- 外徑：Ø 75 ~ Ø 225
- 材質：S-45C
- 容許作用角:22°-30°

用途:

- 壓延機、印刷機、拉絲機、建設機械、農業機械等。

高轉速

高扭力

注油

低間隙

客製

耐久性

型號	容許 扭力	破壞 扭力	容許 作動 角	外徑	內徑	p.c.d	法蘭 深度	法蘭 厚度	法蘭 中心 高	Yoke 長	齒軸 徑	管徑	旋轉 半徑	A 軸 長	最短 全長	伸長 量	螺 孔 數
	kgf-m	kgf-m	°	ΦA	ΦCH7	ΦB	F	G	M	P	SP	ΦS	ΦK	R	L		
TS-75	40	51	30	75	42	62	2	5.1	40	169	25	45	70	45	295	+35	4
TS-90	64	80	25	90	47	74.5	2.5	6	52	188	32	50.8	88	62	360	+40	4
TS-100	80	100	25	100	57	84	2.5	7	53	217	32	50.8	88	62	395	+45	6
TS-120	200	255	20	120	75	101.5	2.5	8	60	330	40	76.3	115	65	480	+55	8
TS-150	310	380	20	150	90	130	3	10	69	335	54	90	145	75	560	+60	8
TS-165	425	530	20	160	100	140	4	10	80	335	54	90	155	75	574	+66	8
TS-180	570	710	22	180	110	155.5	3	12	80	335	60	101.6	174	95	567	+78	8
TS-200	810	1020	22	200	125	175	5	14	80	335	60	101.6	190	95	627	+78	8
TS-225	1220	1530	22	225	140	196	5	15	108	450	82	120	205	115	690	+90	8